

**NUEVO
EQUIPO**

Rodillo Compactador

RXP81

REX
Equipos de construcción

CARACTERÍSTICAS GENERALES

El Rodillo Vibratorio REX RXP81 es un compactador tándem de 3 toneladas, diseñado para trabajos de asfaltado, terracería y obras urbanas que requieren compactación uniforme y de alta calidad.

Equipa un motor diésel Kubota V1505, reconocido por su rendimiento estable, bajo consumo y larga vida útil.

MOTOR

Marca: **Kubota**

Modelo: **V1505**

Tipo: **Motor diésel, 4 cilindros**

Refrigeración: **Por agua**

Potencia nominal: **35.5 HP**

Tipo de combustión: **Inyección directa**

Arranque: **Eléctrico**

Cilindrada: **1.498 L**

Consumo: **Bajo consumo de combustible para operación continua**

Emisiones: **Motor de bajas emisiones, compatible con normativas industriales**

Sistema de filtración: **Filtro de aire, filtro de combustible y filtro de aceite accesibles**

Capacidad de aceite del motor: **6 litros**

DATOS DE VIBRACIÓN

Fuerza centrífuga: **60 kN**

Frecuencia de vibración: **60 Hz**

Amplitud: **0.5 mm**

Tipo de vibración: **Hidráulica**

Vibración aplicable: **Tambor delantero y trasero (tándem)**

Carga lineal estática: **125 / 115 N/cm**



**NUEVO
EQUIPO**

Rodillo Compactador

RXP81

REX
Equipos de construcción

SISTEMA DE AVANCE

Tipo de tracción: **Hidroestática**
Control de desplazamiento: **Palanca hidráulica de avance y retroceso**
Direccionamiento: **Dirección articulada para giros precisos**
Radio mínimo de giro: **2600 mm**

MANTENIMIENTO

Cada 10 horas

Verificar nivel de aceite del motor
Revisar nivel de combustible

Cada 50 horas

Revisar nivel de aceite hidráulico
Revisar batería, líneas y conexiones eléctricas

Cada 100 horas

Limpiar filtro de aire
Limpiar o reemplazar filtro de combustible

Cada 200 horas

Sustituir filtro de aceite hidráulico
Engrasar componentes del sistema vibratorio

Cada 500 horas

Cambiar aceite del motor
Cambiar aceite hidráulico
Engrasar pasadores, bisagras y puntos estructurales

Recomendaciones adicionales
Lubricante motor API CH-4 o superior
Aceite hidráulico VG46
Grasa de litio de alta temperatura
Utilizar diésel limpio y filtrado

USOS RECOMENDADOS

Pavimentación y compactación de asfalto
Compactación de base hidráulica y subrasante
Trabajos de terracería ligera y media
Calles internas, accesos y vialidades urbanas
Estacionamientos y áreas comerciales
Obras municipales y mantenimiento urbano
Preparación de superficies para capas estructurales

RENDIMIENTO

Velocidad de trabajo: **0-6.5 km/h**
Velocidad máxima de traslado: **0-12 km/h**
Pendiente máxima sin vibración: **40%**
Pendiente máxima con vibración: **30%**
Compactación: **Profesional para asfalto, base hidráulica y suelos granulares**
Estabilidad operativa: **Excelente desempeño en trabajos de pavimentación y urbanización**

SEGURIDAD OPERATIVA

El REX RXP81 incorpora ROPS plegable, botón de paro de emergencia, luces delanteras y traseras, y superficie antideslizante en la plataforma del operador.
Cuenta con indicadores de temperatura, combustible y presión de aceite, además de un sistema hidráulico protegido contra sobrepresión y rascadores ajustables que mantienen los tambores limpios para una operación segura y estable.



**NUEVO
EQUIPO**

Rodillo Compactador **RXP81**

REX
Equipos de construcción

DIMENSIONES Y PESO

Largo total: **249.5 cm**
Ancho total: **131 cm**
Altura total: **248.5 cm**
Peso: **3000 kg**

CAPACIDADES

Depósito de combustible: 40 L
Depósito de agua: 200 L
Depósito de aceite del motor: 6 L
Depósito de aceite hidráulico: Vista
en visor lateral / recomendación
VG46

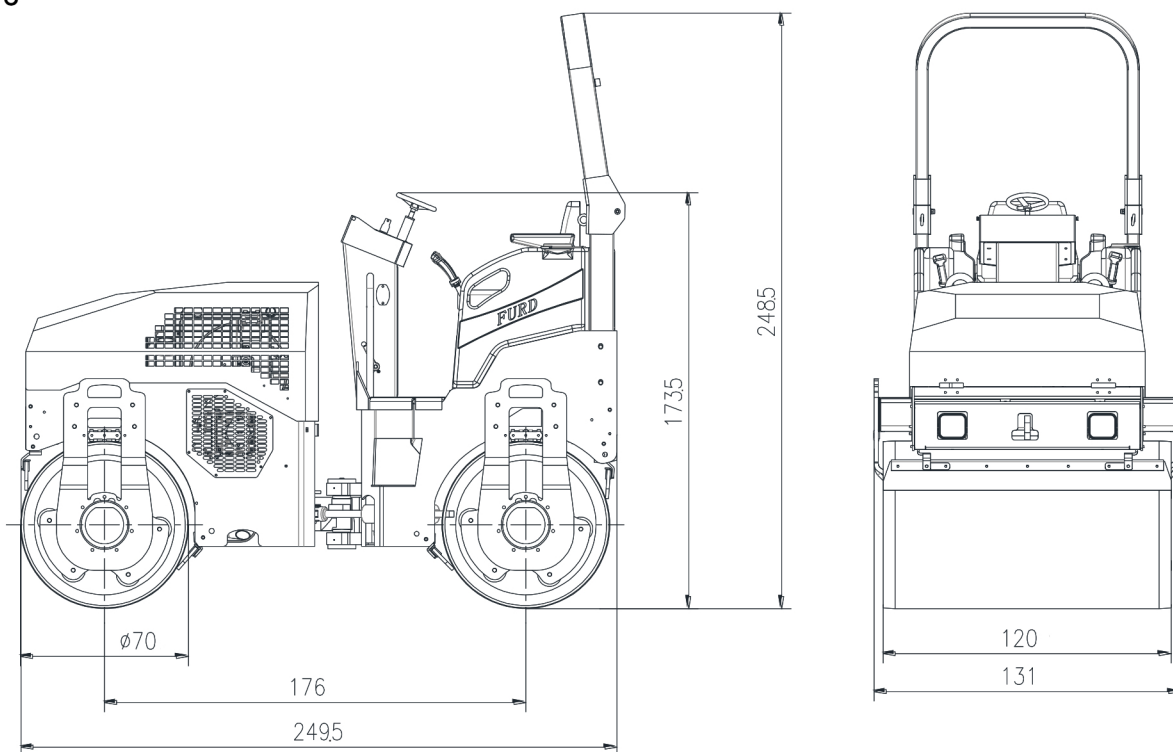

Nota

- Todas las dimensiones se indican en centímetros.
- Especificaciones sujetas a cambio sin previo aviso.

**12 MESES
GARANTÍA**

*Las imágenes y datos técnicos que se visualizan son meramente ilustrativas. REX VENTA Y RENTA DE EQUIPOS PARA LA CONSTRUCCIÓN SE RESERVA EL DERECHO DE REALIZAR CAMBIOS EN CUALQUIER MOMENTO SIN PREVIO AVISO Y SIN INCURRIR EN NINGUNA OBLIGACIÓN.

REX
Equipos de construcción

www.rexequipos.com

Cam. Real, San Martín, 66064 Cdad. Gral. Escobedo, N.L. Bodega #10



Rex equipos de construcción

NUEVO EQUIPO

Rodillo Compactador RXP81

REX
Equipos de construcción

ESTRUCTURA Y ESPECIFICACIONES TÉCNICAS

No.	Elemento	No.	Elemento
1	Tambor delantero	23	Conjunto de bisagras
2	Rascador	24	Tapón de drenaje de aceite del motor
3	Lámpara delantera	25	Rascador
4	Cubierta de la máquina	26	Motor vibratorio
5	Conjunto de caja de dirección	27	Manija de control del acelerador
6	Prevención de vuelco	28	Llenador de combustible
7	Asiento	29	Depósito de combustible
8	Depósito de agua	30	Gancho de remolque
9	Depósito de agua	31	Conjunto de rociador de agua
10	Bastidor trasero	32	Filtro de aire del motor
11	Manija del interruptor de vibración simple/doble	33	Filtro de aceite de retorno de aceite hidráulico
12	Motor de accionamiento	34	Filtro de precisión de combustible
13	Rascador	35	Indicador del nivel de aceite hidráulico
14	Bastidor delantero	36	Depósito de aceite hidráulico
15	Motor de accionamiento	37	Batería
16	Caja de fusibles eléctricos	38	Filtro primario de combustible
17	Palanca de control de desplazamiento	39	Separador de combustible y agua
18	Lámpara trasera	40	Radiador
19	Rascador	41	Salida de agua del radiador
20	Tambor trasero	42	Salida de combustible del depósito de combustible
21	Motor vibratorio	43	Salida de aceite del depósito de aceite hidráulico
22	Placa de fijación con bloqueo		

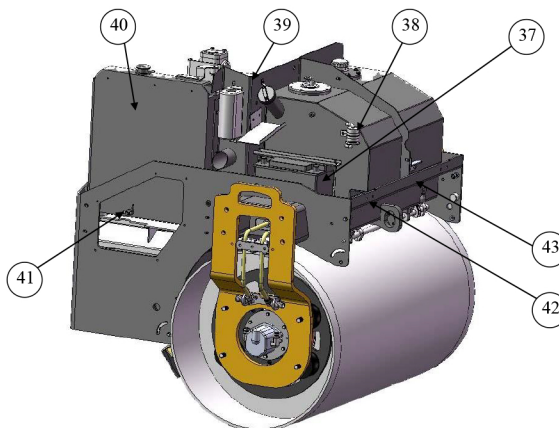
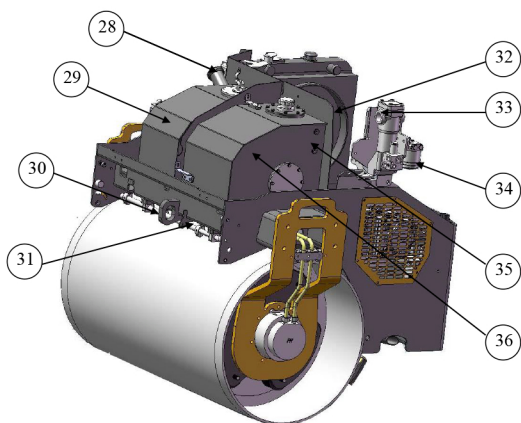
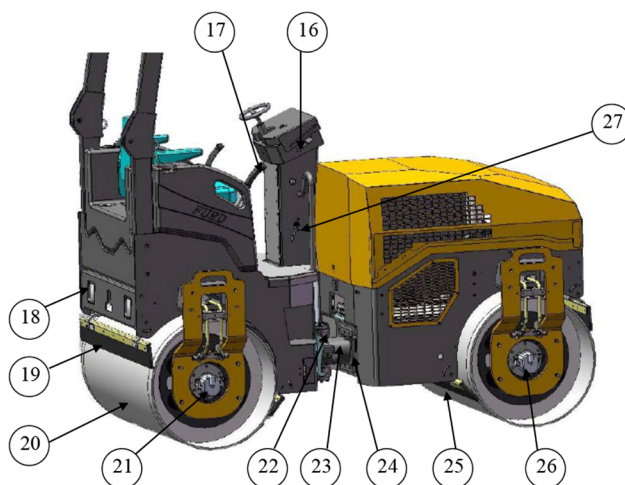
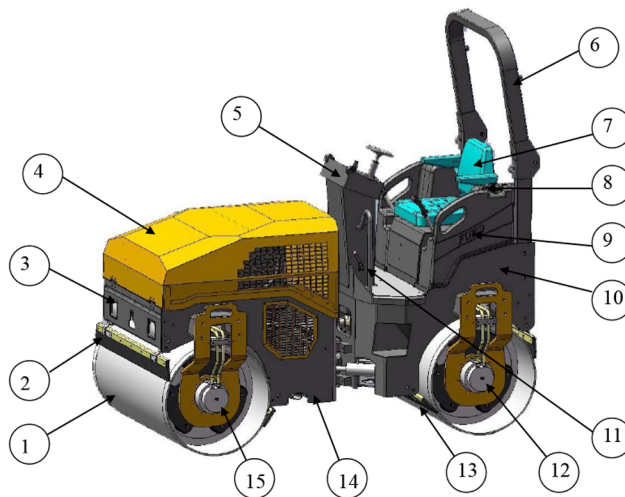

*Las imágenes y datos técnicos que se visualizan son meramente ilustrativas. REX VENTA Y RENTA DE EQUIPOS PARA LA CONSTRUCCIÓN SE RESERVA EL DERECHO DE REALIZAR CAMBIOS EN CUALQUIER MOMENTO SIN PREVIO AVISO Y SIN INCURRIR EN NINGUNA OBLIGACIÓN.